

商品情報

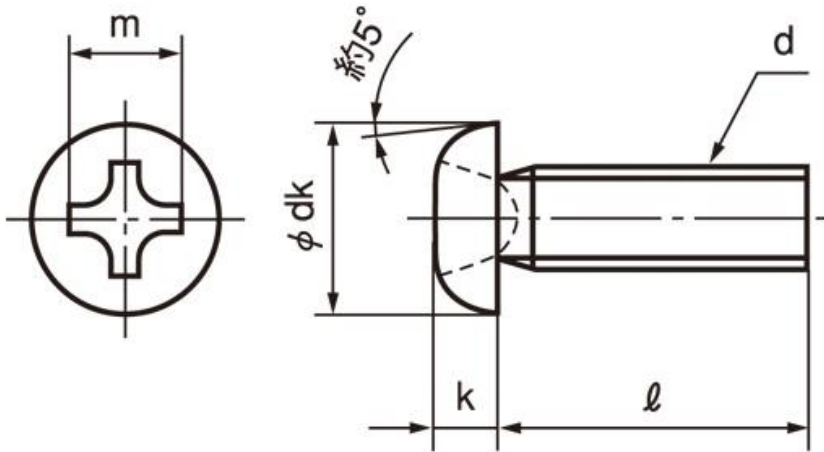

【ねじの呼び(M)】2/2.3/2.5/2.6/3/3.5/4/4.5/5/6/8/10

【詳細形状】なべ

【先端形状】平先

【ねじ山種類】メートル並目

【材質】SWCH相当/黄銅/SUS-XM7相当/SUS316L/SUS430/アルミ/チタン/インコネル/マグネシウム合金AZ31

【表面処理】なし/ユニクロメッキ/クロメートメッキ/三価白/三価黒/ニッケルメッキ/クロムメッキ/黒色クロメート/

パーカー/ダクロタイズド/グリーンクロメート/ステンコート/真鍮メッキ/スズコバルト/黒ニッケル/

CUメッキ/三価ステンコート/ステンレスメッキ/ノンクロム白/ノンクロム黒/ノンクロム(亜鉛メッキ) クロメート色/

ノンクロム(亜鉛メッキ) 黒色/黒色塗装/焼付け防止コート/頭部塗装(白)/頭部塗装(ツヤ消し黒)/

頭部塗装(黒)/テンパーカラー/テンパーカラー(濃)/ユニクロメッキ+頭部塗装(白)/三価ホワイト+頭部塗

ねじの呼び (d)	ピッチP	十字穴の番号	dk		k		m	q(十字穴深さ)	
			基準寸法	許容差	基準寸法	許容差		参考	最大
M2	0.4	1	3.5	0 -0.4	1.3	±0.1	2.2	1.01	0.6
M2.3	0.4		4		1.5		2.4	1.21	0.8
M2.5	0.45		4.5		1.7		2.6	1.42	1
M2.6	0.45		4.5		1.7		2.6	1.42	1
M3	0.5	2	5.5	0 -0.5	2	±0.15	3.6	1.43	0.86
M3.5	0.6		6		2.3		3.9	1.73	1.15
M4	0.7		7		2.6		4.2	2.03	1.45
M5	0.8		9		3.3		4.9	2.73	2.14
M6	1	3	10.5	0 -0.7	3.9	±0.2	6.3	2.86	2.26
M8	1.25		14		5.2		7.8	4.36	3.73
M10	1.5	4	19	0 -0.9	6	±1	9.4	5.1	4.3

在庫商品リスト

十字穴付なべ小ねじ

材質	表面処理
SWCH相当	ユニクロ

JANコード	サイズ	入数	標準価格 (税抜)
	3×4	50個入り	111円
	3×5	50個入り	111円
	3×6	50個入り	111円
	3×8	50個入り	111円
	3×10	50個入り	111円
	3×12	50個入り	111円
	3×15	50個入り	111円
	3×20	30個入り	111円
	3×25	30個入り	111円
	3×30	30個入り	111円
	3×40	30個入り	157円
	3×50	30個入り	204円
	4×8	50個入り	111円
	4×10	50個入り	111円
	4×12	50個入り	116円
	4×15	30個入り	111円
	4×20	30個入り	111円
	4×25	30個入り	120円
	4×30	20個入り	111円
	4×40	20個入り	120円
	4×50	20個入り	148円

JANコード	サイズ	入数	標準価格 (税抜)
	5×8	30個入り	111円
	5×10	30個入り	120円
	5×12	30個入り	120円
	5×15	30個入り	130円
	5×20	30個入り	139円
	5×25	30個入り	157円
	5×30	20個入り	130円
	5×40	10個入り	111円
	5×50	10個入り	111円
	6×8	20個入り	111円
	6×10	20個入り	111円
	6×12	20個入り	120円
	6×15	20個入り	120円
	6×20	20個入り	139円
	6×25	10個入り	111円
	6×30	10個入り	111円
	6×40	10個入り	111円
	6×50	10個入り	130円

*社内在庫用やご使用数の多い場合には、箱販売がお得です

商品情報

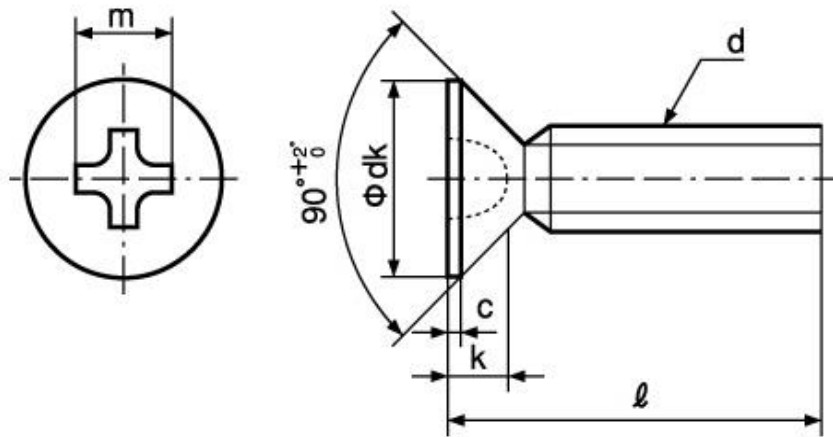

ねじの呼び (d)	ピッチP	十字穴の番号	dk		k		C	m	q(十字穴深さ)	
			基準寸法	許容差	基準寸法	許容差			約	参考
M2	0.4	1	4	0 -0.4	1.2	0 -0.2	0.2	2.2	1.01	0.65
M2.3	0.4		4.6		1.35		0.2	2.4	1.21	0.85
M2.5	0.45		5		1.45		0.2	2.6	1.42	1.05
M2.6	0.45		5.2		1.5		0.2	2.6	1.42	1.05
M3	0.5	2	6	0 -0.5	1.75	0 -0.3	0.25	3.6	1.43	0.91
M3.5	0.6		7		2		0.25	4.1	1.93	1.4
M4	0.7		8		2.3		0.3	4.5	2.33	1.79
M5	0.8		10		2.8		0.3	5.1	2.93	2.38
M6	1	3	12	0 -0.7	3.4	0 -0.4	0.4	6.7	3.26	2.7
M8	1.25		16		4.4		0.4	8.4	4.96	4.36
M10	1.5	4	20	0 -1.3	5.7	0 -0.5	0.7	10	5.95	5.15
M12	1.75		24		6.7		0.5	10	6.25	5.25

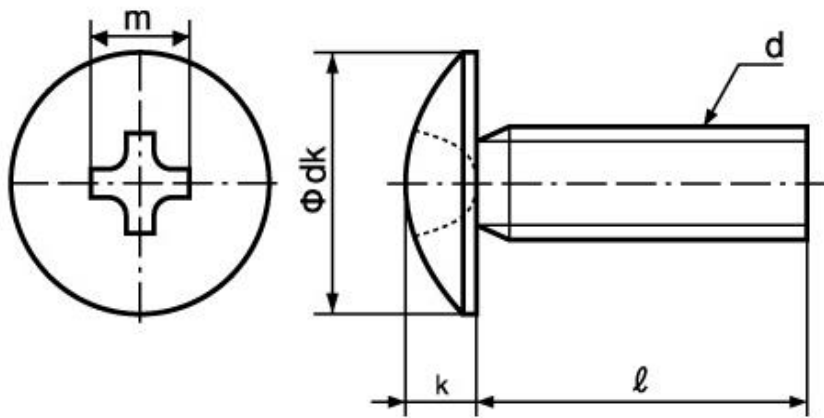

ねじの呼び (d)	ピッチP	十字穴の番号	dk		k		m	q(十字穴深さ)	
			基準寸法	許容差	基準寸法	許容差		参考	最大
M2	0.4	1	4.5	0 -0.4	1.2	±0.1	2.2	1.01	0.65
M2.3	0.4		5.2		1.4		2.4	1.21	0.85
M2.5	0.45		5.7		1.5		2.5	1.32	0.95
M2.6	0.45		5.9		1.6		2.6	1.42	1.05
M3	0.5	2	6.9	0 -0.5	1.9	±0.15	2.9	1.72	1.34
M3.5	0.6		8.1		2.2		4	1.83	1.3
M4	0.7		9.4		2.5		4.3	2.13	1.6
M5	0.8		11.8		3.1		5	2.83	2.29
M6	1	3	14	0 -0.7	3.7	±0.2	6.3	2.86	2.31
M8	1.25		17.8	0 -0.8	4.8		7.8	4.36	3.78
M10	1.5	4	21	0 -1	5.1	±0.4	9.5	5.4	4.6